



Russian Federation, Murmansk tel/fax: +7 (8152) 42-09-10 e-mail: info@glob-ship.com web: www.globboxshipping.com

НАЗВАНИЕ СУДНА:	--
ТИП СУДНА:	Свежевой траулер
ИМО НОМЕР:	--
ПОЗЫВНОЙ:	--
ФЛАГ:	Норвегия 
ГОД ПОСТРОЙКИ:	1998 г.
КЛАСС:	Norwegia Maritim Register



Комментарий:

Все радионавигационное оборудование новое. На мостике новые переборки, подволоок, иллюминаторы, палуба, изоляция и столы. Обновлена система сигнализаций по всему судну. Все палубы во всех помещениях были заменены. Полностью новый камбуз и столовая. На главной палубе новый туалет. Новая раздевалка. Новая вакуумная система туалетов. Система контроля танков Peilo. Грузовой трюм был зачищен, заново покрыт и изолирован. Установлены новые элементы морозильной установки. Рыбофабрика отпескоструина, металлизирована и покрашена. Все насосы в МО новые. Обновлено помещение гидравлических насосов. МО покрашено.

#### ГЛАВНЫЕ РАЗМЕРЕНИЯ

Длина общая	Ширина	Высота борта	НРТ	БРТ	Дедвейт	ВИ порожнем
34,00 м	10 м	4,5 м	158 т	568 т	--	--

#### МАШИННОЕ ОТДЕЛЕНИЕ

Оборудование	Производитель	Модель	Мощность	Размеры	Об/мин	Производительность
Главный двигатель*	ABC	--	1328 кВт	--	--	--

\*Комментарий:

Новый 2013. В январе 2017 проведена полная моточистка.

Вспомогательный дв.	Deutz	--	500 кВт	--	--	--
Валогенератор	--	--	750 кВт	--	--	--
Гребной винт	Berg	--	--	--	--	--
Подрул. ус-во (Нос)	--	--	250 кВт	--	--	--

#### ГРУЗОВОЕ И ШВАРТОВНОЕ ОБОРУДОВАНИЕ

Оборудование	Производитель	Модель	БРН	Привод	Размер ваера	Описание
Траловая лебедка (x3)	Rapp	--	30 т	--	--	--
Оттяжная лебедка	Rapp	--	7 т	--	--	--
Выгрузная лебедка	Rapp	--	5 т	--	--	--
Свилайн лебедка (x6)	Rapp	--	7 т	--	--	--
Гиневая лебедка (x2)	Rapp	--	10 т	--	--	--
Морозильная установка	Oyungen	--	--	--	--	Аммиак. 57 т/сутки
Плиточные холодильники (x4)	DSI	--	--	--	--	26 станций
Рыбофабрика	Baader	--	--	--	--	Новая 2012

#### ТАНКИ И ТРЮМЫ

Наименование	Объем	Использование	Расположение	Металл	Высокий уровень	Описание
Грузовой трюм	240 м³	Хранение груза	--	--	--	--
Танк пресной воды	40 т	Хранение воды	--	--	--	--

**НАВИГАЦИОННОЕ ОБОРУДОВАНИЕ**

Современное радионавигационное оборудование

**ЖИЛЫЕ ПОМЕЩЕНИЯ В НАДСТРОЙКЕ**

Количество персон

Количество кают

12

--

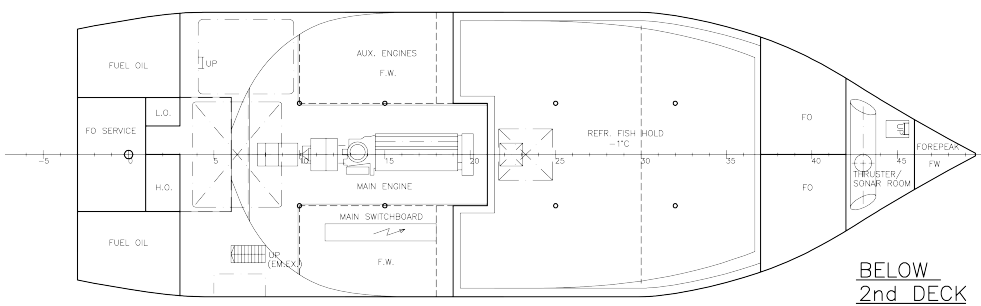
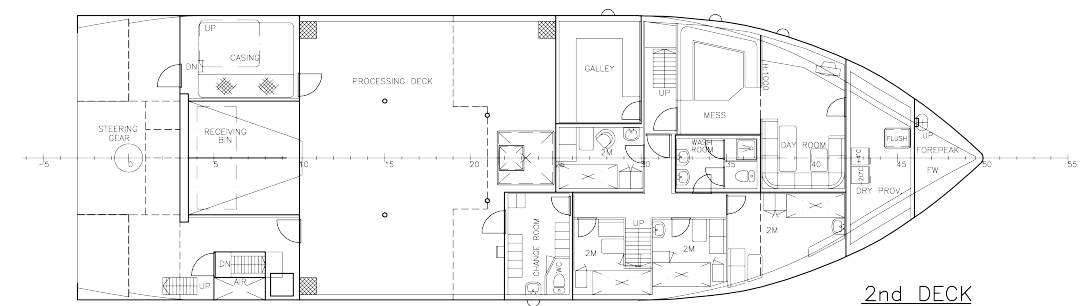
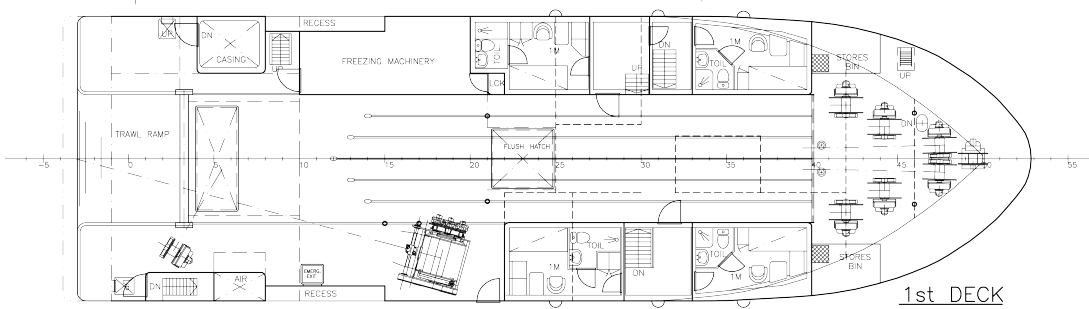
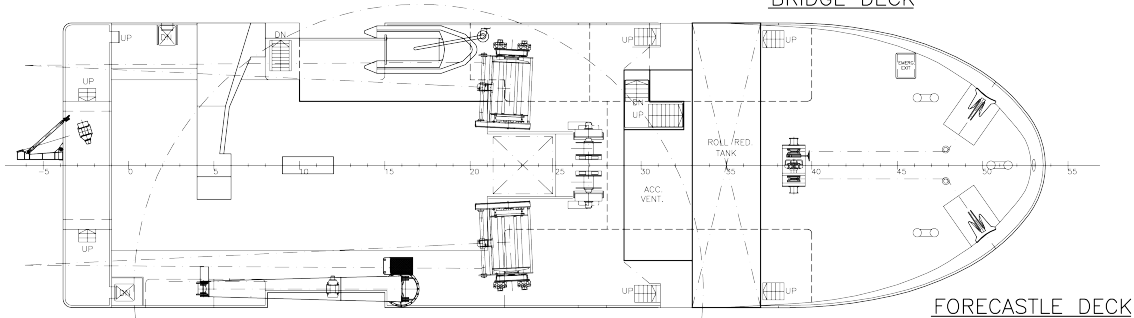
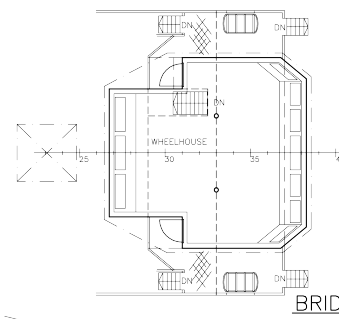
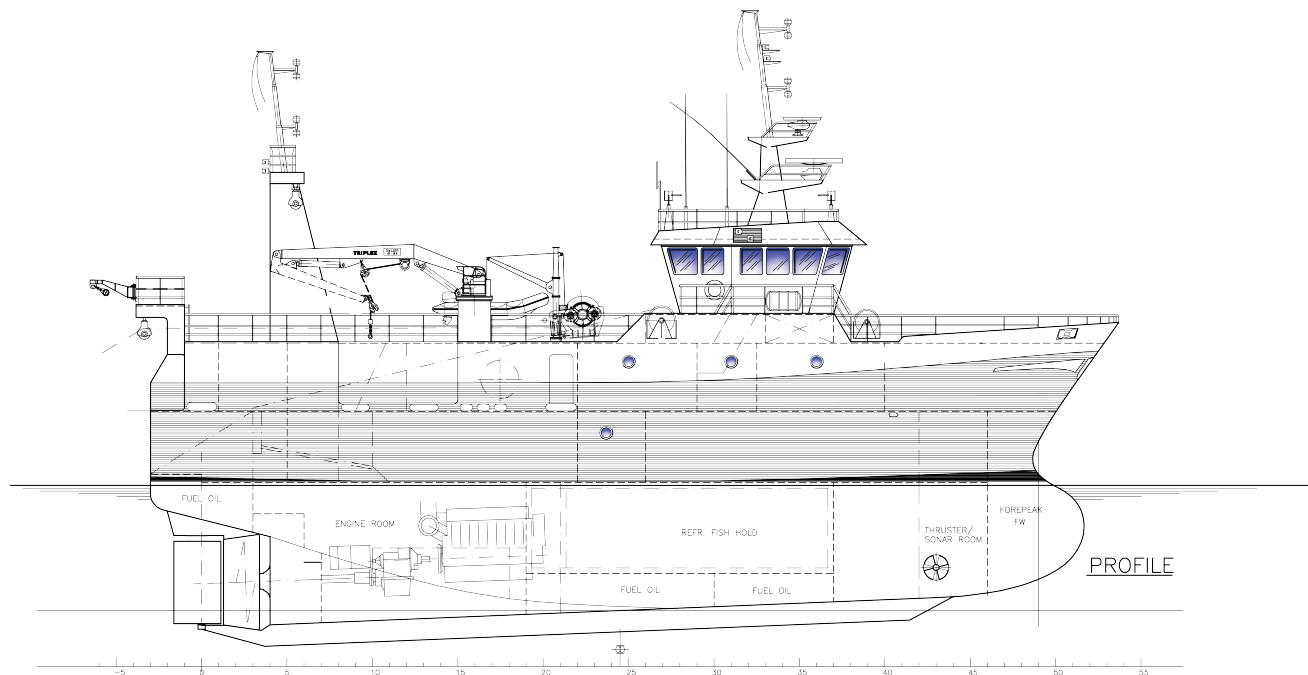

**PRINCIPAL PARTICULARS:**

LENGTH OVER ALL:	34.02 m
LENGTH BETW. PERP.:	29.40 m
BREADTH MLD.:	10.00 m
DEPTH TO 1st DECK:	6.90 m
DEPTH TO 2nd DECK:	4.50 m
FRAME SPACING:	0.60 m

CONTENTS	VOLUME (m3)	SPECIFY GRAVITY	WEIGHT (MT)
FRESH WATER	41,20	1,000	41,20
FUEL OIL	145,0	0,870	126,15
FISH	226,1	0,650	147